

**お客様の安心感が私たちの評価です**

管 技 術 者 集 団



**愛知県安全なまちづくり・交通安全  
パートナーシップ登録企業**

**岡田産業株式会社**

<http://www.okdcom.co.jp/>



岡田産業株式会社では1970年に創業を開始して以来、プラント・製造設備向け配管工事の設計施工を担うプロバイダーとして、今日まで40年余にわたり中部・東海地区を中心に営業展開を行っております。セラミックス製造や食品化学、石油化学などのケミカル分野をはじめ石油精製、ガス・オイルターミナル事業などのエネルギー分野、水処理をはじめとした環境など幅広い事業分野で、数々の設計や工事を遂行してきました。長年にわたり蓄積した技術とマネジメントを駆使してご要望に応えるプラントを実現し、お客様から高い評価を頂いています。

21世紀の今日、世界的な政治・経済の不安感があり、わが国内を見ましても企業・業界の再編が繰り返され、企業構造がダイナミックに変貌し始めており、企業の存続にとっては工場・プラントの安定・効率操業と環境対策が不可欠な時代となっております。

岡田産業株式会社では「お客様の喜びが第一」、「不可能を可能に変える」という経営方針のもと、お客様の工場・プラントの長期に亘る安定・効率操業のお手伝いさせていただき、結果として地域社会と産業界の繁栄に寄与していきたいと考えております。

また、工事廃棄物の再利用と適正処理を行うことにより環境保全に配慮するとともに、地域の若年労働者の育成をはじめとしたエンジニアリング技術の伝承や、熟年労働者の雇用開発を視野にいたした社会貢献をめざしております。





# 会社概要

商号	岡田産業株式会社
創立	昭和39年1月16日
所在地	愛知県知多市岡田字越地38番地
資本金	2,000万円
代表者	代表取締役 野村卓矢
許可業種	愛知県知事許可 特定建設業／管工事業 一般建設業／ とび・土工工事業、消防施設工事業、機械器具設置工事業 厚生労働大臣許可／一般労働者派遣業
取引銀行	三菱UFJ銀行、知多信用金庫、名古屋銀行、愛知銀行
所属団体等	愛知県災害防止協会会員 愛知県雇用開発協会会員 半田労働基準協会会員 半田職業安定協会会員 日本ガイシ(株)安全協力会会員 昭和シェル石油(株)碧南工事安全協力会会員 危険物保安協会会員
事業内容	配管設計 工場設備、各種プラントの配管設計、基本設計、詳細設計 現地調査、現況測量、手書図のCAD化、既存図の修正 配管工事 工場設備、各種プラントの配管工事、配管部品の製作 現地据え付け工事、配管モジュールの製作 研究開発 水処理設備の研究、実験用設備の設計、開発、製作

## [組織]

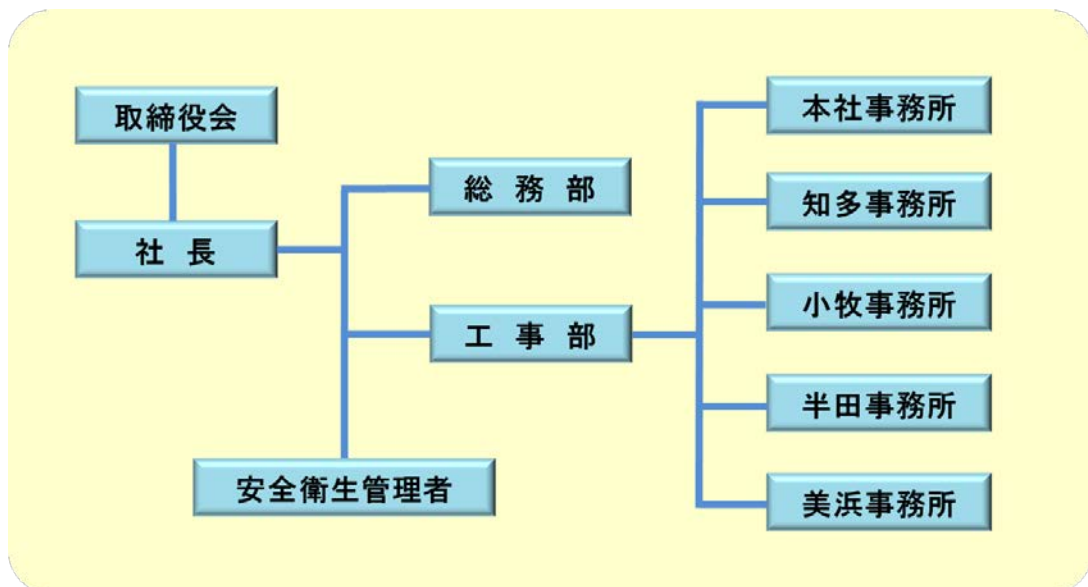

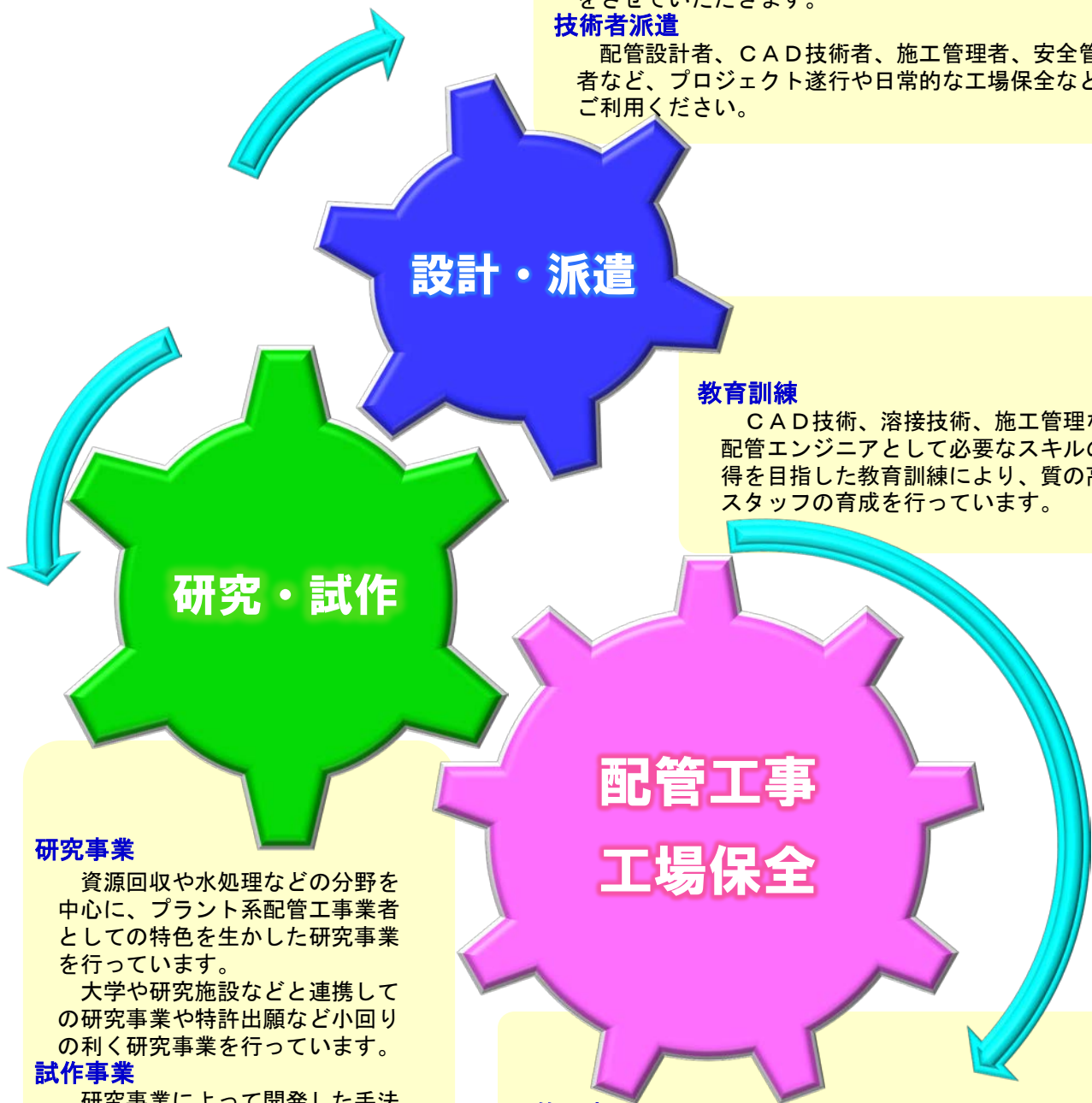

## 配管設計

操作性や安全性、経済性など、さまざまな視点から最適な配管をご提案。メンテナンス性にも配慮した配管設計。実際に工事を担当させて頂く施工管理者、配管設計者など豊富な経験を持つスタッフが現地調査をさせていただきます。

## 技術者派遣

配管設計者、CAD技術者、施工管理者、安全管理者など、プロジェクト遂行や日常的な工場保全などにご利用ください。

## 教育訓練

CAD技術、溶接技術、施工管理など配管エンジニアとして必要なスキルの取得を目指した教育訓練により、質の高いスタッフの育成を行っています。

## 研究・試作

### 研究事業

資源回収や水処理などの分野を中心に、プラント系配管工事業者としての特色を生かした研究事業を行っています。

大学や研究施設などと連携しての研究事業や特許出願など小回りの利く研究事業を行っています。

### 試作事業

研究事業によって開発した手法や、お客様や大学などのプランに沿って試作品の設計・製作にご利用ください。

研究から試作に至る過程で特許出願などを行っています。

## 配管工事 工場保全

### 配管工事

石油精製プラントや関連する海上・陸上出荷設備、高圧ガス設備、危険物設備、消火設備、石油化学設備、セラミックス製造設備、食品化学設備向けの配管工事をさせていただきます。

工場の新設、増設や改造、大幅なりニューアルからサニタリータンクの製作、ダクト・配管類の製作取付けから小改造に至るまで幅広くご用命ください。

### 工場保全

上記の各種工場向けに、日常的な保全作業をさせていただきます。教育訓練を受けた社員が行う現場の調査をはじめ、設計・施工計画から施工管理・記録書の作成まで、工場の安定操業の要となるスキルをぜひご活用ください。

## 事業所

### 本社事業所／工場

〒478-0021  
愛知県知多市岡田字越地3番地  
Tel 0562-55-2106 Fax 0562-55-2107



### 知多事業所（JXTGエネルギー様 構内）

〒478-0046  
愛知県知多市北浜町2番地  
Tel 0562-33-4735 Fax 0562-33-8901



### 小牧事業所（日本ガイシ様 構内）

〒485-0021  
愛知県小牧市大字二重掘字田神1155番地  
Tel 0568-54-3075 Fax 0568-54-3076



### 半田事業所（日本ガイシ様 構内）

〒475-0825  
愛知県半田市前潟町1番地  
Tel 0569-23-5992 Fax 0569-24-7538



### 美浜事業所（加藤化学様）

〒470-2412  
愛知県知多郡美浜町大字浦戸森下23番地  
Tel 0569-82-0452 Fax 0569-82-0919

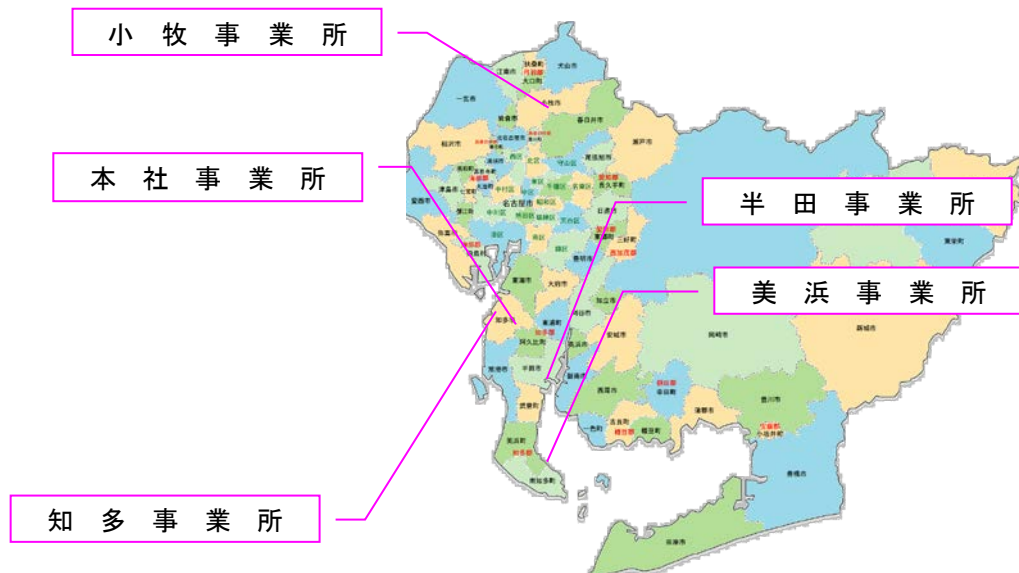

## 設計製図

基本設計、詳細設計

セラミックス製造、食品化学、石油化学

石油精製、ガス・オイルターミナル

高压ガス、危険物、排水処理

消火栓設備

現地配管調査、測量

CAD図作成、手描図CAD化

機器リスト、バルブリスト作成

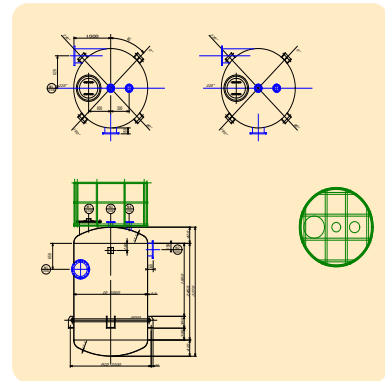

## 主な業務実績

セラミックス製造工場向け配管調査

石油精製工場向け定期修理工事設計

石油化学工場向け高压ガス配管調査

製薬工場向け配管調査、弁番号付、リスト化

ガスターミナル向け現況調査、配管系統図作成

オイルターミナル向け配管改造工事設計

食品化学工場向け工場配置測量、CAD図化

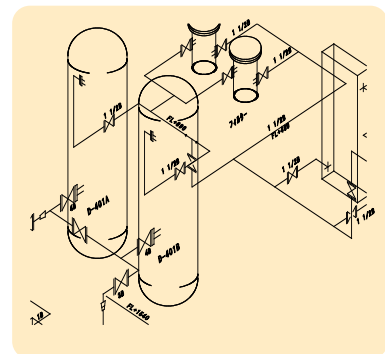
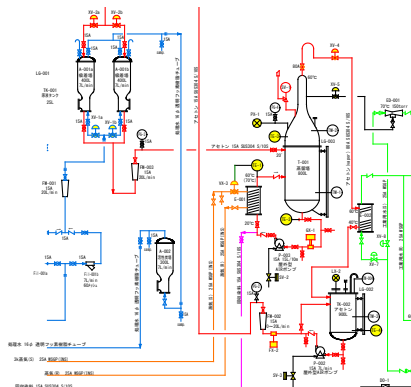

## 派遣業務

配管設計者、施工監理者、安全管理者派遣

## 主な業務実績（国内分）

石油精製工場向け施工監理者、安全管理者派遣

石油化学工場向け配管設計者、施工監理者派遣

プラントメーカー向け配管設計者、施工監理者派遣

検査会社向け配管設計者派遣

## 主な業務実績（海外分）

米国セラミックス製造工場向け配管設計者、施工管理者派遣

中国セラミックス製造工場向け施工管理者派遣





# 工 事 業 務

## 施工方針

お客様の満足感を第一に考えた工事  
ワンストップで無駄のない計画、施工  
工期と予算を厳守した工事  
労働力、建機、材料の効果的な組合せ  
不確実な要素を吸収する工事計画  
をめざして最適な工事を遂行していきます。

## 業務内容

高圧ガス配管、危険物配管、消火設備配管工事  
鋼管、ステンレス管、塩ビ管配管工事  
機器据え付け工事  
配管モジュールの製作  
配管設備の修理



## 主な業務実績

### セラミックス製造工場向け

ユーティリティー供給配管工事  
LNG供給配管工事  
粉体移送配管、調合配管工事  
セラミックス量産設備配管工事  
工場循環水配管設備工事

### 石油精製、石油化学工場向け

定期修理工事  
蒸気ボイラ建設工事  
陸上出荷配管工事  
脱硫設備付属配管工事  
LPG基地老朽化更新工事  
ローリー出荷設備配管改造工事  
海上出荷設備配管改造工事  
油種変更配管改造工事

### 食品化学、薬品化学工場向け

定期修理工事  
糖化槽配管工事  
乾燥機移設工事  
培養設備配管改造工事  
濃縮装置工事  
燐酸設備配管工事  
塩素設備配管工事

### その他工場向け

ペットボトルリサイクル工場建設工事  
プラスチックリサイクル工場建設工事  
活性炭製造設備建設工事  
下水配管中継ポンプ場設備工事  
半導体工場冷却水配管工事



## 主な業務実績

- 2004年 染料回収ベンチプラントの開発（大学）
- 2004年 地域新生コンソーシアム事業（経産省）  
染料回収パイロットプラントの製作
- 2005年 地域新生コンソーシアム事業（経産省）  
同 プラント自動運転化改造
- 2005年 科学技術コーディネート事業（科技財団）  
排水のマイクロバブル分解装置開発  
バイオディーゼル製造プラント設計（農水省）
- 2006年 小型廃水処理装置の開発（民間）
- 2007年 もの創り試験事業（知多市）  
産学共同シーズ顕在化ステージ（科技機構）
- 2008年 経営革新計画認定（愛知県）  
小型廃水処理設備特許出願  
研究開発助成金事業（財団）
- 2009年 地域ニーズ即応型研究開発（科技機構）  
小型廃水処理設備特許確認申請





## 教育訓練

CAD技術、溶接技術、施工管理など配管エンジニアとして必要なスキルの取得を目指した教育訓練により、質の高いスタッフの育成を行っています。



### 資格取得実績

資格名称		保有者数
設計 施工 監理	CAD利用技術者1級(機械)	6
	CAD利用技術者2級	7
	1級管工事施工管理技士	2
	2級管工事施工管理技士	10
	安全衛生推進者養成講習	4
	職長・安全衛生責任者教育	27
技能 者 資格	2級プラント配管技能士	1
	2級配管技能士	1
	JIS溶接技能者 C-2P	6
	JIS溶接技能者 N-2P	2
	JIS溶接技能者 TN-P	9
	足場組立等作業主任者	27
	鉄骨組立等作業主任者	5
	酸素欠乏・硫化水素危険作業主任者	13
	ガス溶接技能講習	69
	小型移動式クレーン技能講習	46
	フォークリフト運転技能講習	37
	高所作業車技能講習	35
	玉掛技能講習	73

※保有者数は、2018年8月10日時点のものです。

※保有者数には、協力会社を含みます。

## 主な納入先 (順不同)

### エネルギー／ケミカル／セラミックス／その他製造

J X T G エネルギー株式会社殿	日本ガイシ株式会社殿
昭和シェル石油株式会社殿	加藤化学株式会社殿
出光興産株式会社殿	ココロ・セントラルジャパン・ダクタイル株式会社殿
ゼネラル石油株式会社殿	NGK プリンターセラミックス株式会社殿
エッソ石油株式会社殿	NGK アドレック株式会社殿
ペトロトランス株式会社殿	NGK CERAMICS USA, INC. 殿
東邦ガス株式会社殿	太田油脂株式会社殿
大阪ガス株式会社殿	王子コンスターチ株式会社殿
伊勢湾シーバース株式会社殿	愛知酒精株式会社殿
ファイザー・ファーマ株式会社殿	日本ゼネラルフード株式会社殿
丸紅エネックス株式会社殿	旭硝子株式会社殿
株式会社相生発酵殿	日本化学工業株式会社殿
エナジーサポート株式会社殿	日本毛織株式会社殿
株式会社エージック殿	中部電力株式会社殿
株式会社坂角総本舗殿	NSK ワーナー株式会社殿
株式会社中六商店殿	

### メーカー／エンジニアリング

J X エンジニアリング株式会社殿	日本錬水株式会社殿
コスモエンジニアリング株式会社殿	日南機械株式会社殿
日揮株式会社殿	オルガノ株式会社殿
日揮プラントソリューション株式会社殿	日曹エンジニアリング株式会社殿
(旧 日揮工事株式会社殿)	新興プランテック株式会社殿
荏原製作所株式会社殿	東海プラントエンジニアリング株式会社殿
荏原ボイラ株式会社殿	日本エンバイロメント株式会社殿
荏原ハマダ送風機株式会社	中部プラントサービス株式会社殿
昭石エンジニアリング株式会社殿	太平工業株式会社殿
石川島播磨重工業株式会社殿	ゼネテック株式会社殿
株式会社カジワラ殿	東芝電気工事株式会社殿
株式会社大気社殿	高田工業株式会社殿
東洋ハイテック株式会社殿	日本ファーンズ株式会社殿
明星工業株式会社殿	株式会社三進製作所殿
巴機械株式会社殿	株式会社アクトリー殿



